

※各リーグ上位2チームが決勝トーナメント進出

予選リーグは3ゲームマッチ(3点先取とします)

男子団体 <予選リーグ>

Aリーグ

	鶴三中	櫛引中	温海中	勝-敗	順位
鶴三中	/	○3-1	○3-1	2-0	1
櫛引中	×1-3	/	○3-1	1-1	2
温海中	×1-3	×1-3	/	0-2	3

第1試合 櫛引中 対 温海中

第2試合 鶴三中 対 温海中

第3試合 鶴三中 対 櫛引中

Bリーグ

	鶴一中	余目中	鶴五中	立川中	勝-敗	順位
鶴一中	/	○3-0	○3-1	○3-0	3-0	1
余目中	×0-3	/	○3-0	○3-0	2-1	2
鶴五中	×1-3	×0-3	/	×1-3	0-3	4
立川中	×0-3	×0-3	○3-1	/	1-2	3

第1試合

鶴一中 対 立川中

余目中 対 鶴五中

第2試合

鶴一中 対 鶴五中

余目中 対 立川中

第3試合

鶴一中 対 余目中

鶴五中 対 立川中

Cリーグ

三川中は5人(規定により予選リーグのみの出場となります)

	鶴四中	鶴二中	藤島中	三川中	勝-敗	順位
鶴四中	/	○3-2	○3-0	○3-0	3-0	1
鶴二中	×2-3	/	○3-0	○3-0	2-1	2
藤島中	×0-3	×0-3	/	○3-0	1-2	3
三川中	×0-3	×0-3	×0-3	/	0-3	

第1試合

鶴四中 対 三川中

鶴二中 対 藤島中

第2試合

鶴四中 対 藤島中

鶴二中 対 三川中

第3試合

鶴四中 対 鶴二中

藤島中 対 三川中

<決勝トーナメント>

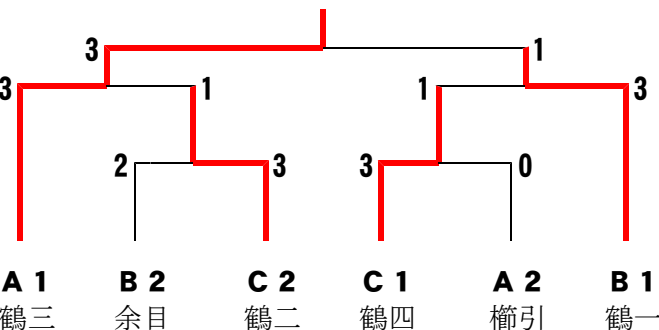

北7ブロック大会代表は上位2チーム

- ※ 各予選リーグから上位2チームが決勝トーナメントに進出できます。
- ※ 決勝トーナメントは5ゲームマッチで行います。3点先取とします。
- ※ 3位決定戦は行いません。

(結果)

1位 鶴岡三中

2位 鶴岡一中

3位 鶴岡二中・鶴岡四中

※各リーグ上位2チームが決勝トーナメント進出

予選リーグは3ゲームマッチ(3点先取とします)

女子団体 <予選リーグ>

Aリーグ

	鶴三中	鶴四中	三川中	勝-敗	順位
鶴三中		○3-1	○3-1	2-0	1
鶴四中	×1-3		○3-0	1-1	2
三川中	×1-3	×0-3		0-2	3

第1試合 鶴四中 対 三川中

第2試合 鶴三中 対 三川中

第3試合 鶴三中 対 鶴四中

Bリーグ

	余目中	立川中	鶴一中	勝-敗	順位
余目中		○3-1	○3-0	2-0	1
立川中	×1-3		○3-2	1-1	2
鶴一中	×0-3	×2-3		0-2	3

第1試合 立川中 対 鶴一中

第2試合 余目中 対 鶴一中

第3試合 余目中 対 立川中

Cリーグ

温海中は5人(規定により予選リーグのみの出場となります)

	鶴二中	榎引中	藤島中	温海中	勝-敗	順位
鶴二中		×1-3	×2-3	×2-3	0-3	3
榎引中	○3-1		○3-1	○3-1	3-0	1
藤島中	○3-2	×1-3		×1-3	1-2	2
温海中	○3-2	×1-3	○3-1		2-1	

第1試合

鶴二中 対 温海中

榎引中 対 藤島中

第2試合

鶴二中 対 藤島中

榎引中 対 温海中

第3試合

鶴二中 対 榎引中

藤島中 対 温海中

<決勝トーナメント>

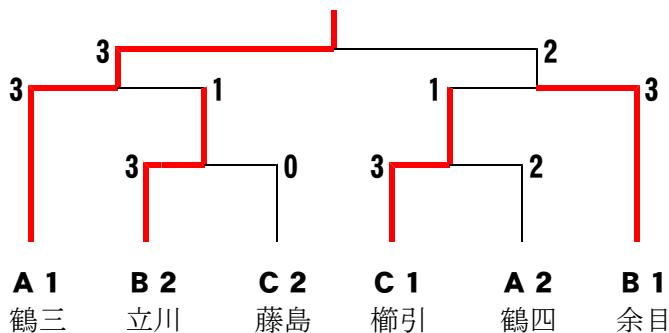

北7ロック大会代表は上位2チーム

※各予選リーグから上位2チームが決勝トーナメントに進出できます。

※決勝トーナメントは5ゲームマッチで行います。3点先取とします。

※3位決定戦は行いません。

(結果)

1位 鶴岡三中

2位 余目中

3位 立川中・榎引中



令和3年度 田川地区新人体育大会 卓球競技 男子1.2年オープン シングルス  
北ブロック代表8名

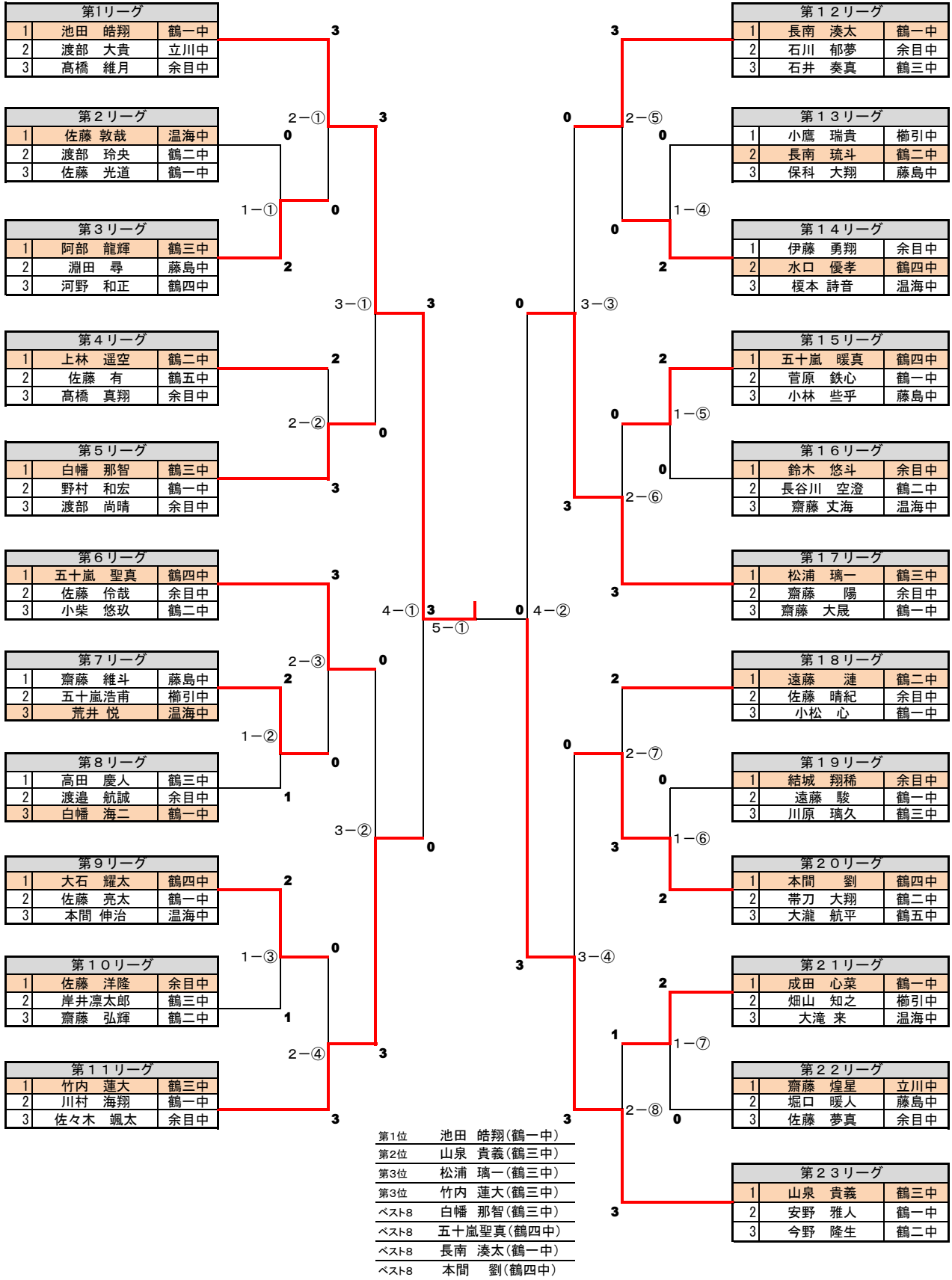

令和3年度 田川地区新人大会 女子1・2年オープンの部

代表 8人

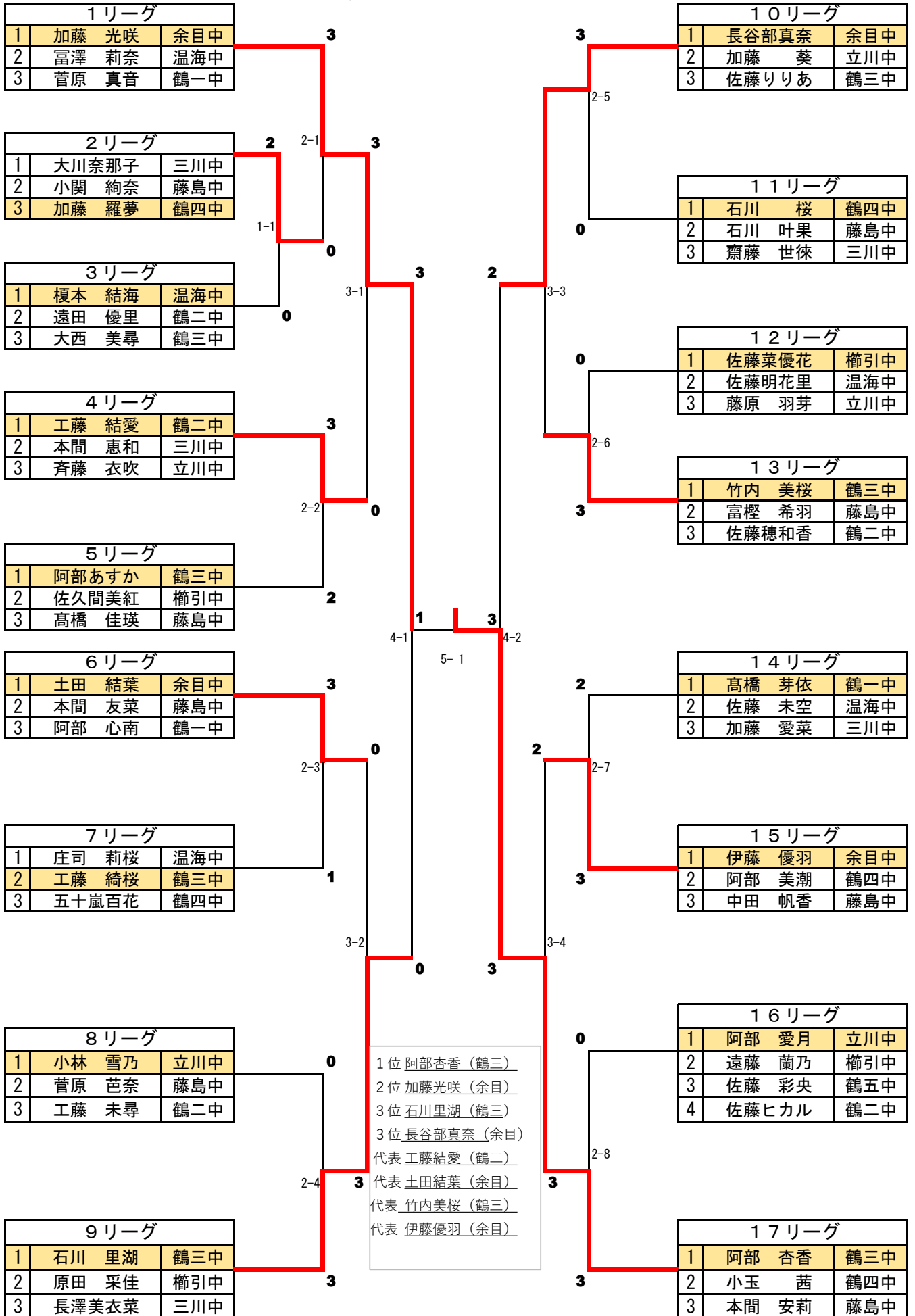

# 令和3年度 田川地区新人戦 男子シングルス(1年の部)

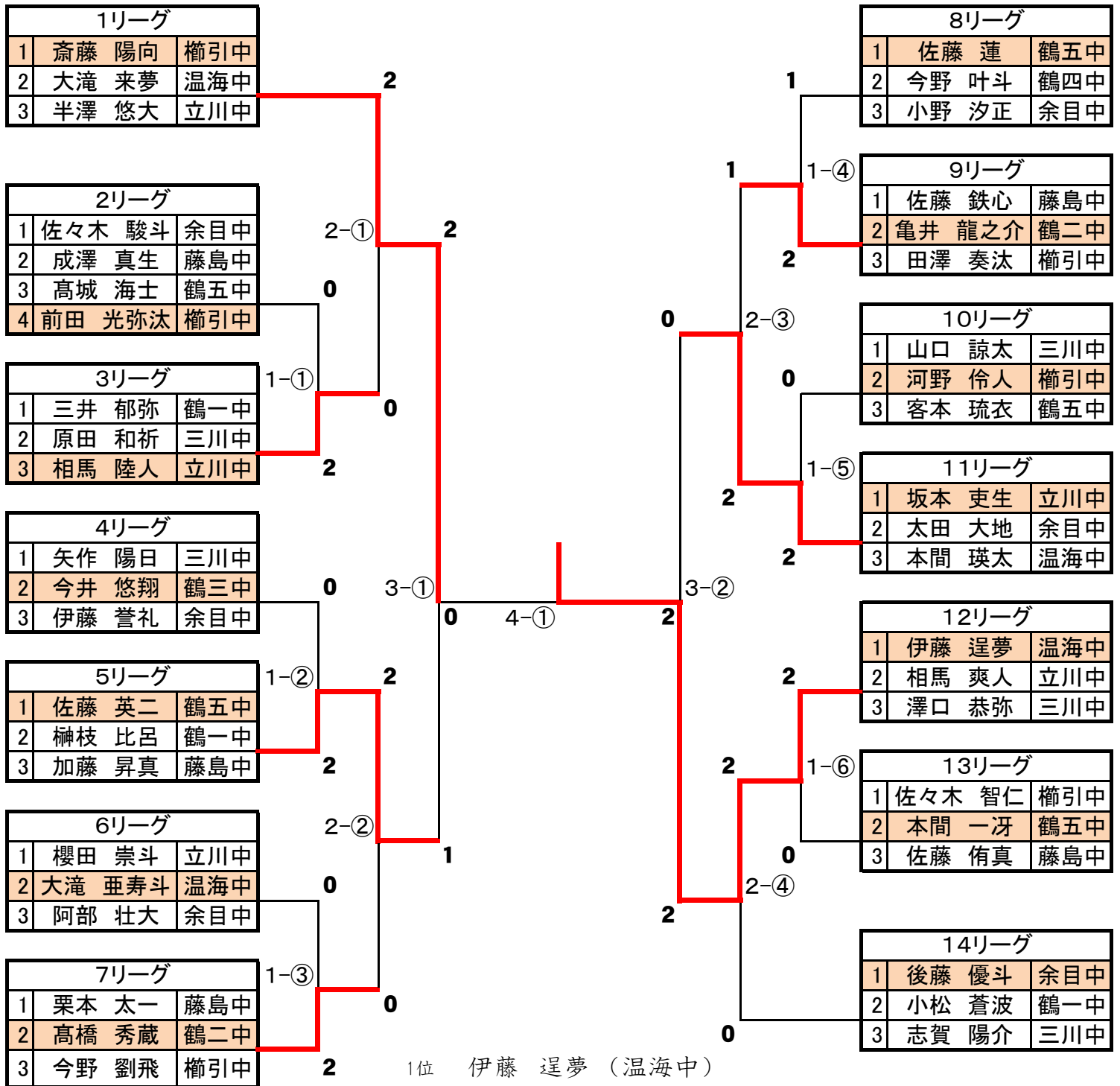

令和3年度 田川地区新人戦 女子シングルス（1年の部）

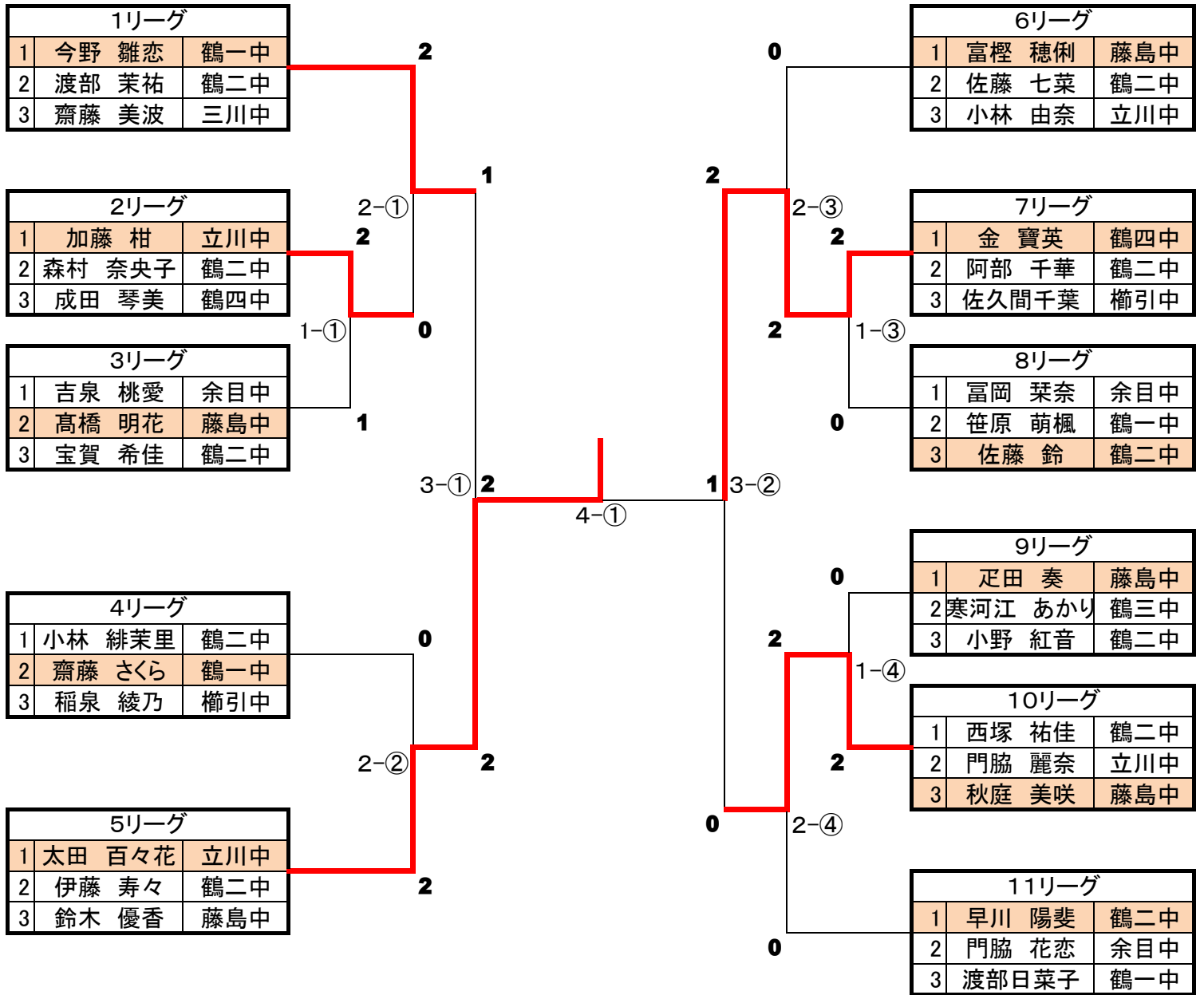

- 1位 太田 百々花 (立川中)
- 2位 金 寶英 (鶴四中)
- 3位 今野 雛恋 (鶴一中)
- 3位 秋庭 美咲 (藤島中)